

HONDA

DR3620XA ΜΠΑΤΑΡΙΑ

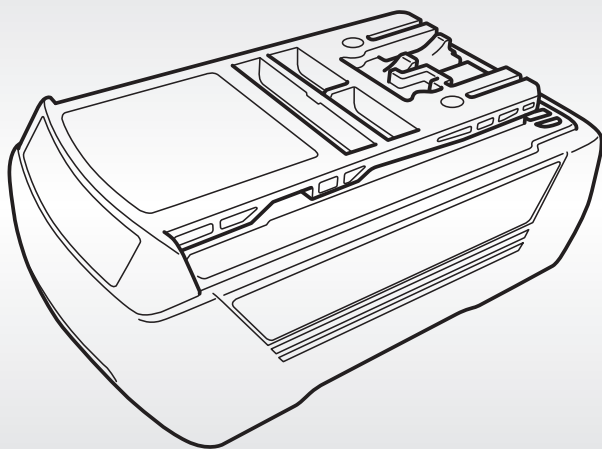

Εγχειρίδιο χρήσης

Συντήρηση και σέρβις

Συντήρηση και καθαρισμός

Ανά διαστήματα καθαρίζετε τις εσοχές αερισμού και τους ακροδέκτες της μπαταρίας με μια απαλή, καθαρή και στεγνή βούρτσα.

- ▶ Μη χρησιμοποιείτε χημικά για να καθαρίσετε την επαναφορτιζόμενη μπαταρία.

Μεταφορά

Οι μπαταρίες ιόντων λιθίου υπόκεινται στη νομοθεσία για τη μεταφορά επικίνδυνων ειδών. Ο χρήστης μπορεί να μεταφέρει τις μπαταρίες οδικώς χωρίς περαιτέρω απαιτήσεις.

Στις αποστολές με άλλα μέσα (π.χ. με αερομεταφορά ή μέσω πρακτορείου), πρέπει να τηρούνται οι ειδικές απαιτήσεις συσκευασίας και σήμανσης.

Για την προετοιμασία του προϊόντος που θα αποσταλεί, απαιτείται να συμβουλευτείτε ειδικό για επικίνδυνα υλικά.

Αποστέλλετε μπαταρίες μόνο εφόσον το περιβλήμα είναι άθικτο. Καλύψτε τις επαφές και συσκευάστε την μπαταρία με τρόπο που αποτρέπει τη μετατόπισή της μέσα στη συσκευασία. Αναλογιστείτε το ενδεχόμενο να ισχύουν άλλες πιο αναλυτικές απαιτήσεις κατά κράτος.

Απόρριψη



Μην απορρίπτετε μπαταρίες μαζί με οικιακά απόβλητα!

Οι μπαταρίες και η συσκευασία πρέπει να υφίστανται διαλογή για οικολογική ανακύκλωση.

Μόνο για χώρες της ΕΕ:

Σύμφωνα με την Ευρωπαϊκή Οδηγία 2006/66/EK, οι ελαττωματικές/χρησιμοποιημένες μπαταρίες, πρέπει να συλλέγονται χωριστά και να απορρίπτονται με οικολογικό τρόπο.

Μόνο για το Ηνωμένο Βασίλειο:

Σύμφωνα με τους κανονισμούς «Waste Batteries and Accumulators Regulations 2009 (2009/890)», οι μπαταρίες που δεν μπορούν πλέον να χρησιμοποιηθούν πρέπει να συλλέγονται χωριστά και να απορρίπτονται με οικολογικό τρόπο.

Μόνο για την Αυστραλία:

Η Honda Australia είναι μέρος του Battery Stewardship Council και συνιστά στους πελάτες να ανακυκλώνουν τις μπαταρίες τους υπεύθυνα μέσω του προγράμματος ανακύκλωσης Becycle (<https://becycle.com.au/>).

HONDA

ΕΠΙΣΗΜΟΣ
ΕΙΣΑΓΩΓΕΑΣ - ΔΙΑΝΟΜΕΑΣ

 **ΤΕΧΝΕΛΛΑΣ** Α.Ε.Β.Ε.

ΤΕΧΝΕΛΛΑΣ Α.Ε.Β.Ε.

Λεωφόρος Αθηνών 92

104 42 ΑΘΗΝΑ

Τηλ.: (+30) 210 5193110

Φαξ: (+30) 210 5193114

mail@technellas.gr

3RY0AF00
003RY-0AF-0000